

Mit Motorfahrwerk FNU ( Quer zur Kettzugachse )  
Fixed to electric travel trolley FNU ( Perpendicular version )  
Accouplé à Chariot à direction électrique FNU ( Version perpend. )

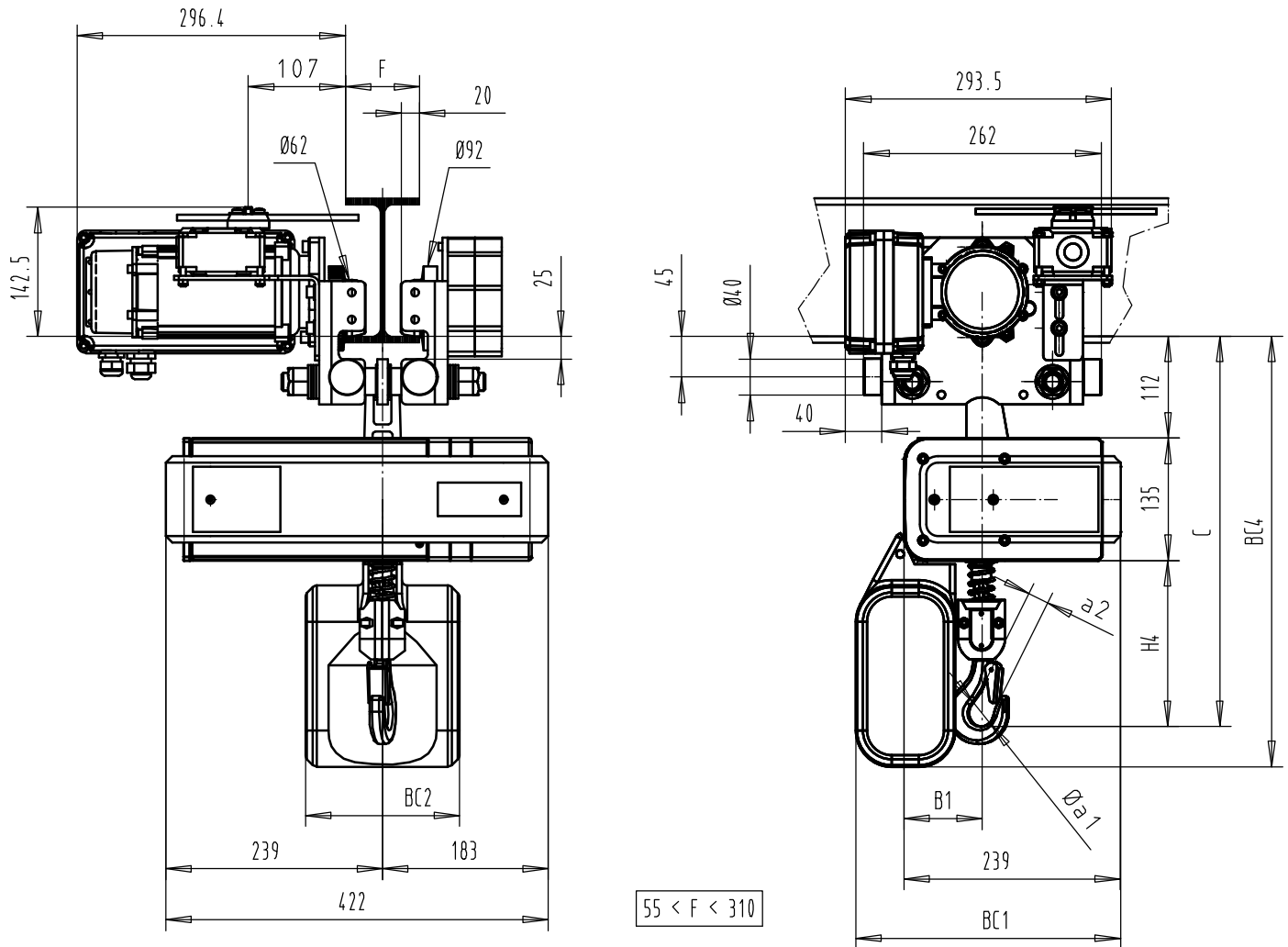

Chain bag capacity	H4	C	B1	BC1				BC2				BC4				Øa1	a2	kg
				<8m	<16m	<30m	<50m	<8m	<16m	<30m	<50m	<8m	<16m	<30m	<50m			
1Brin/1Fall	183	430	91	300	340	335	335	170	160	150	320	470	530	595	595	30	20	55
2Brins/2Falls	236	483	112	300	340	335	335	170	160	150	320	470	530	595	595	36	26	58

Si la tension d'alimentation est différente de 380...480 V : voir plan avec chariot autotransfo ( B21144-702 ).  
If the power supply is different than 380...480 V : see drawing with tranformer ( B21144-702 ).  
Bei Betriebsspannungen ausserhalb 380 bis 480 V : siehe Zeichnung mit Transformator ( B21144-702 ).

Chariot non disponible en bivitesse.  
Trolley not available with dual speed motor.  
Fahrwerk nicht verfügbar für 2 Geschw.

Mit Motorfahrwerk FNU ( Parallel zur Kettenzugachse )  
Fixed to electric travel trolley FNU ( Parallel version )  
Accouplé à Chariot à direction électrique FNU ( Version parallèle )

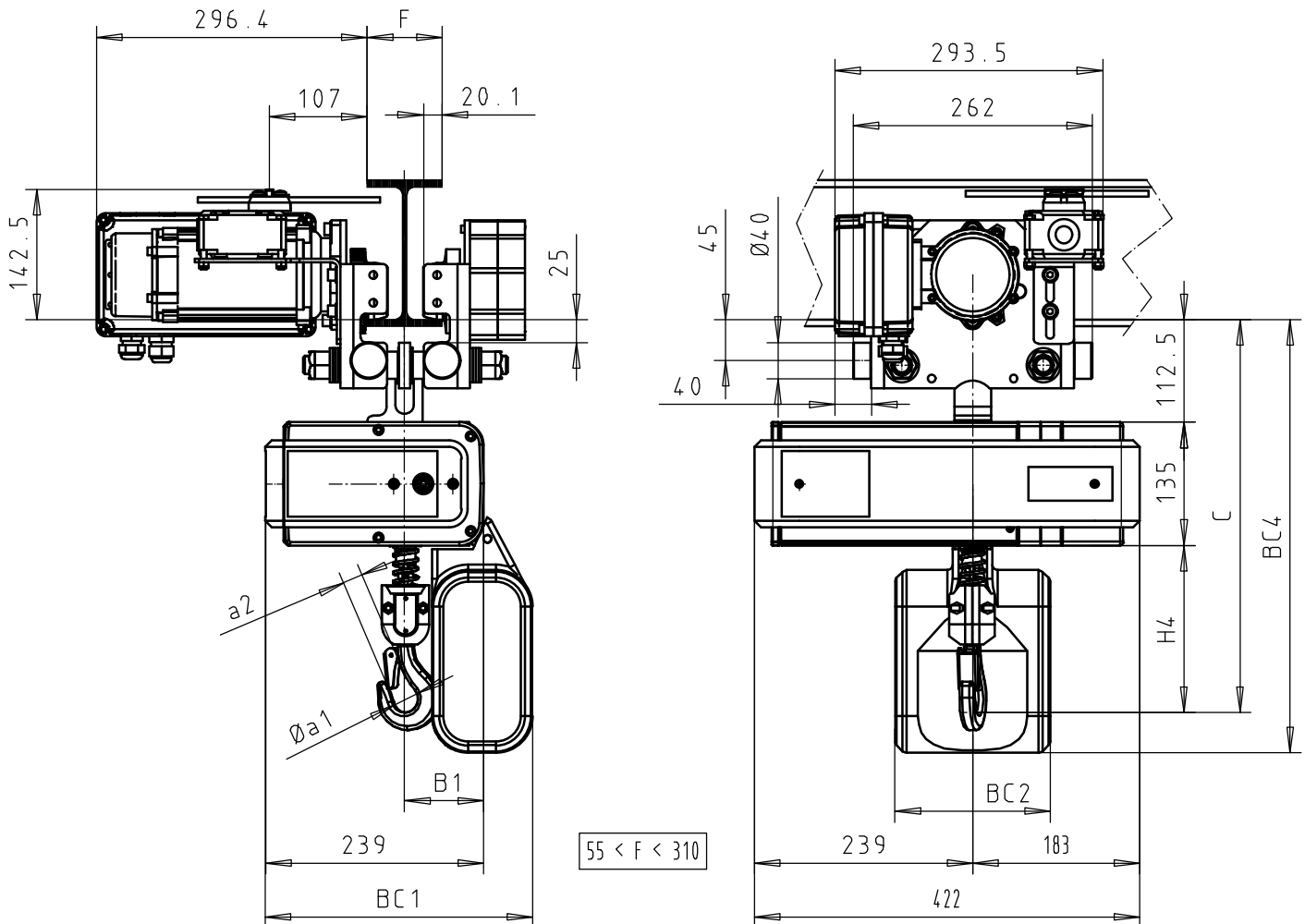

Chain bag capacity	H4	C	B1	BC1				BC2				BC4				Øa1	a2	kg
				<8m	<16m	<30m	<50m	<8m	<16m	<30m	<50m	<8m	<16m	<30m	<50m			
1Brin/1Fall	183	430	91	300	340	335	335	170	160	150	320	470	530	595	595	30	20	55
2Brins/2Falls	236	483	112	300	340	335	335	170	160	150	320	470	530	595	595	36	26	58

Si la tension d'alimentation est différente de 380...480 V : voir plan avec chariot autotransfo ( B21144-702 ) .  
If the power supply is different than 380...480 V : see drawing with transformer ( B21144-702 ) .  
Bei Betriebsspannungen ausserhalb 380 bis 480 V : siehe Zeichnung mit Transformator ( B21144-702 ) .

Chariot non disponible en bivitesse.  
Trolley not available with dual speed motor.  
Fahrwerk nicht verfügbar für 2 Geschw.