

Mit Motorfahrwerk FNU (Quer zur kettenzugachse)

Fixed to electric trolley FNU (Perpendicular version)

Accouplé à chariot à direction électrique FNU (Version perpend.)

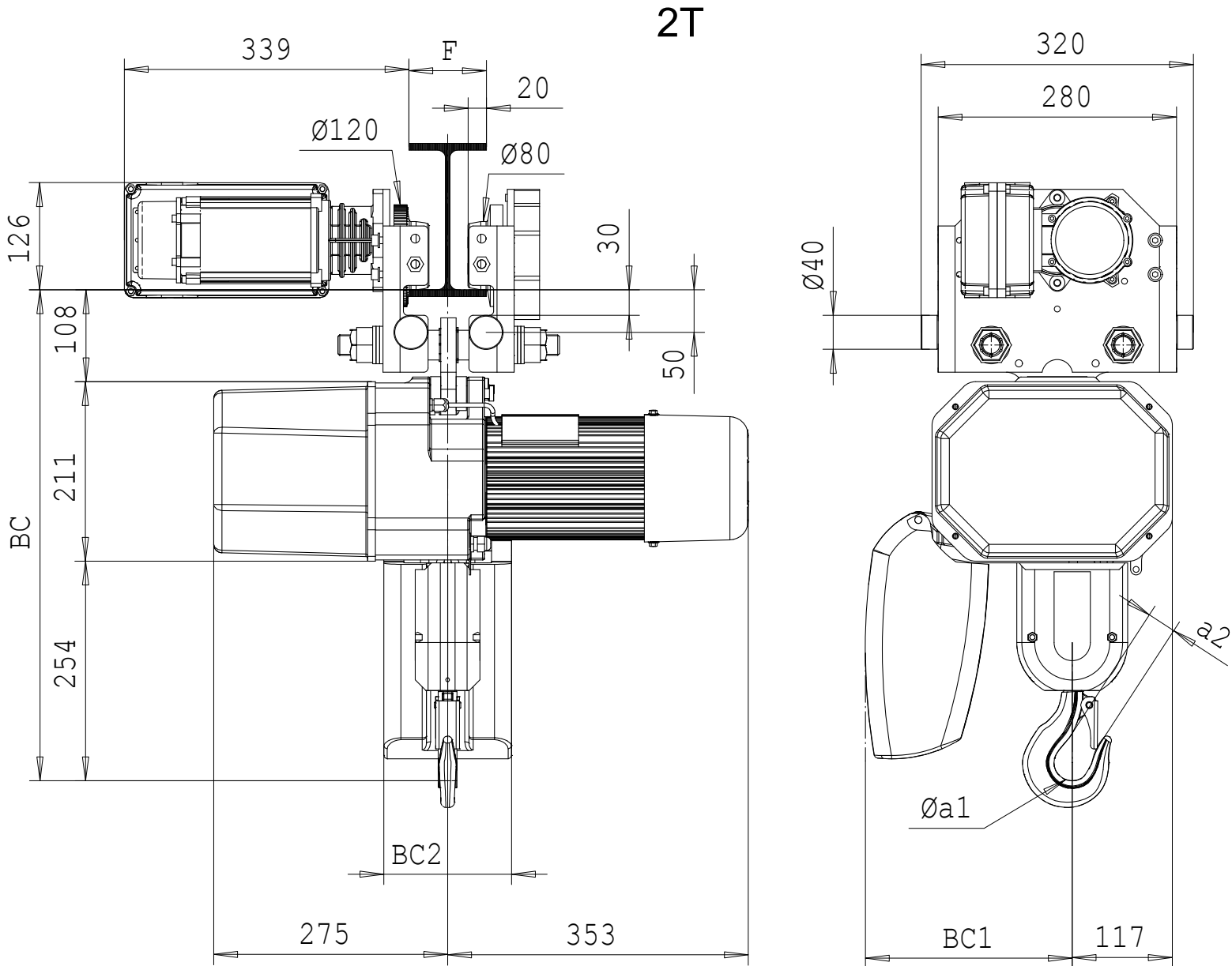

Chain bag Capacity	BC			BC1			BC2			Ø a1	a2	kg
	<3.5m	<7m	<10.5m	<3.5m	<7m	<10.5m	<3.5m	<7m	<10.5m			
2 / 1	551	594	624	234	237	243	150	180	240	43	31	

55 < F < 310